

Einhell®

TC-SY 400 P
TC-SY 500 P

CZ **Systém pro nástřik barev**
Originální návod k obsluze



Výrobek číslo: 42.600.05

Identifikační číslo: 11015

Výrobek číslo: 42.600.10

Identifikační číslo: 11015

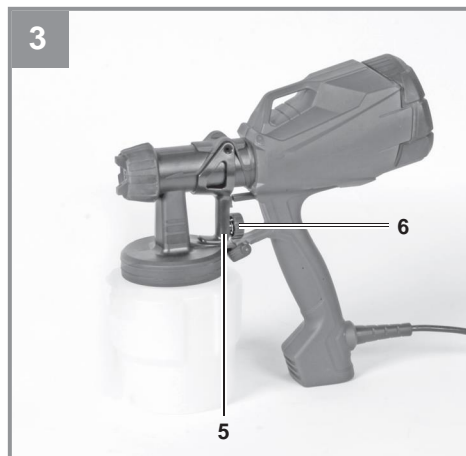
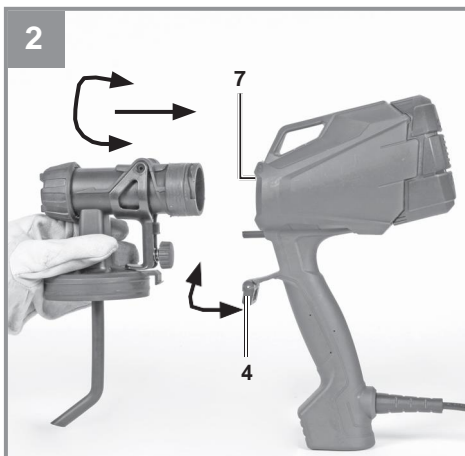

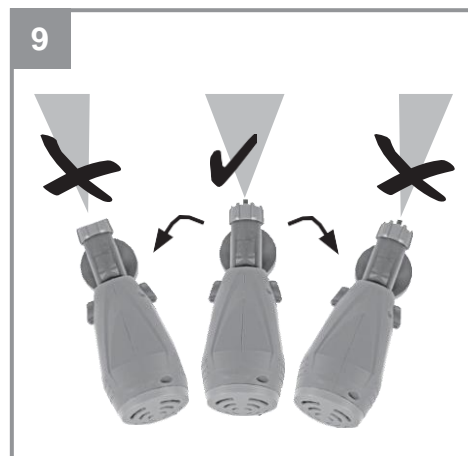
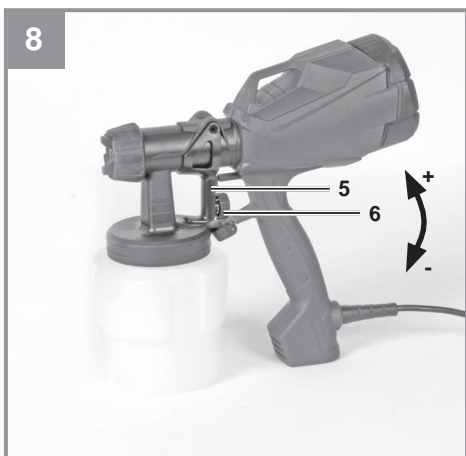
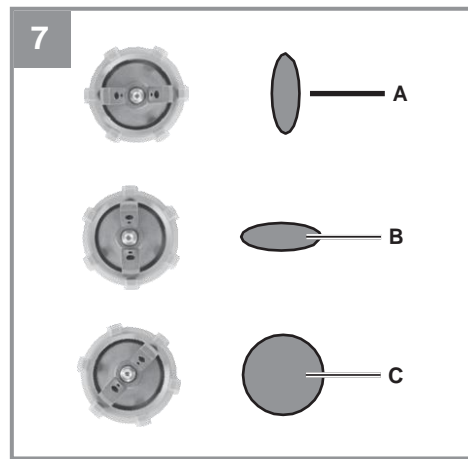
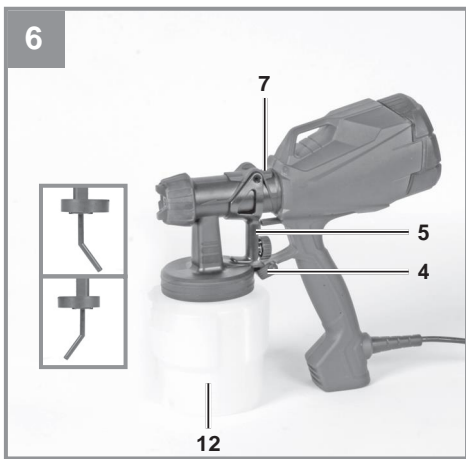
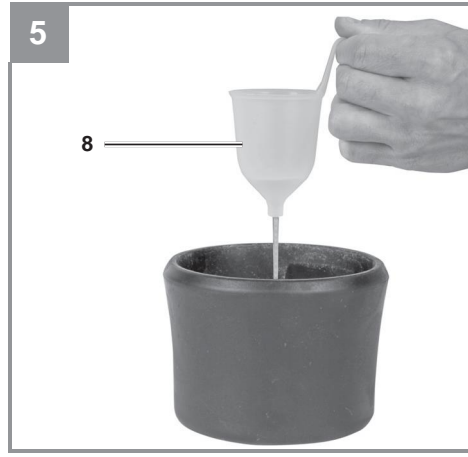
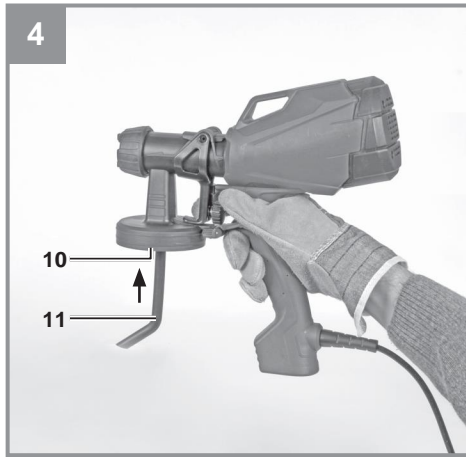

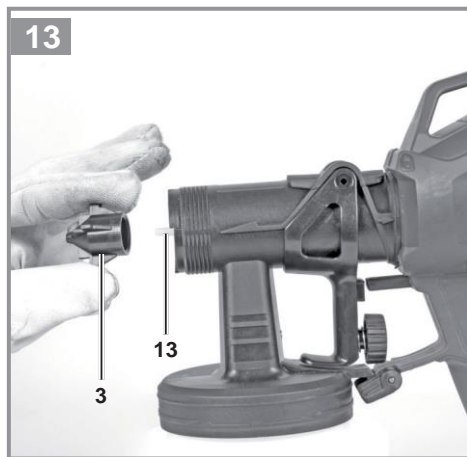
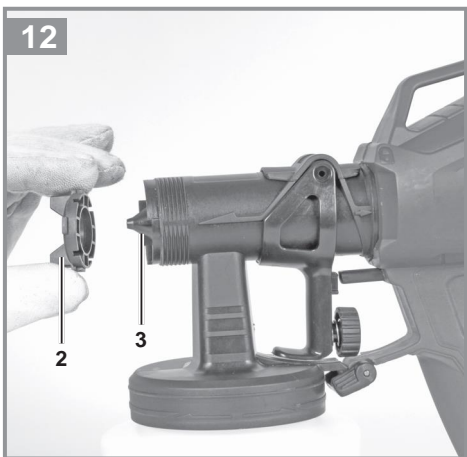
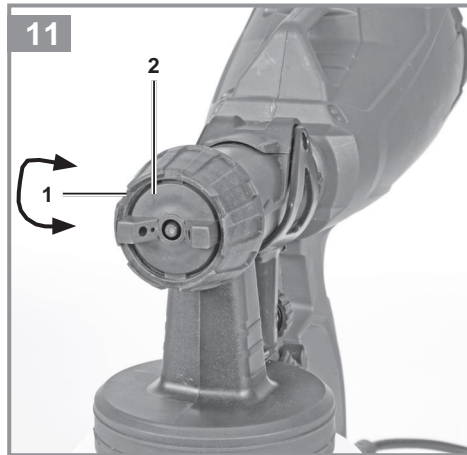
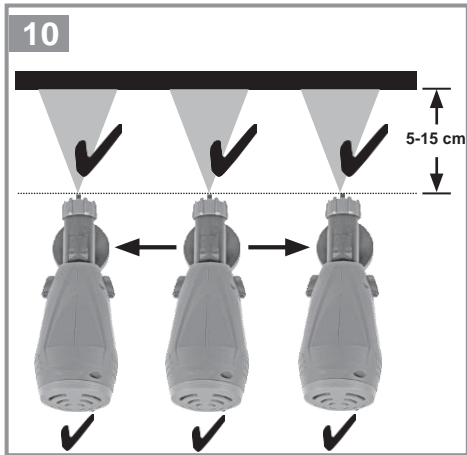

Obsah

1. Bezpečnostní předpisy
2. Uspořádání a dodávané součásti
3. Správné používání
4. Technické údaje
5. Před spuštěním zařízení
6. Provoz
7. Výměna napájecího kabelu
8. Čištění, údržba a objednávání náhradních dílů
9. Likvidace a recyklace
10. Skladování
11. Tabulka viskozity
12. Odstraňování závad



Nebezpečí! - K omezení rizika zranění osob si prostudujte návod k obsluze.



Pozor! Používejte chrániče sluchu. Hluk může způsobit poškození sluchu.



Pozor! Používejte dýchací masku. Při práci s dřevem a jinými materiály může vznikat zdraví škodlivý prach. Nikdy se zařízením nepracujte na materiálech obsahujících azbest!



Pozor! Používejte bezpečnostní brýle. Jiskry vznikající při obrábění nebo třísky, odštěpky a prach odletující od zařízení mohou způsobit ztrátu zraku.



Pozor! Noste ochranné rukavice!



Upozornění! Ihned po každém použití zařízení rozeberte a vyčistěte. Jedině tímto způsobem zajistíte čistotu vlhkých součástí a zabráníte jejich ucpávání. Nečištěné součásti se mohou ucpat a způsobit závadu zařízení.

Obsah

1. Bezpečnostní předpisy
2. Uspořádání a dodávané součásti
3. Správné používání
4. Technické údaje
5. Před spuštěním zařízení
6. Provoz
7. Výměna napájecího kabelu
8. Čištění, údržba a objednávání náhradních dílů
9. Likvidace a recyklace
10. Skladování
11. Tabulka viskozity
12. Odstraňování závad

Nebezpečí!

Při používání zařízení je nutno dodržovat několik bezpečnostních opatření k zamezení úrazů a škod. Prostudujte si prosím pečlivě celý návod k obsluze a bezpečnostní předpisy. Tento návod uchovejte na bezpečném místě, aby byly informace vždy k dispozici. Při předávání zařízení jinému uživateli vždy zároveň předejte tento návod k obsluze a bezpečnostní předpisy. Neneseme žádnou odpovědnost za škodu nebo za havárie, k nimž dojde v důsledku nedodržování tohoto návodu a bezpečnostních pokynů.

1. Bezpečnostní předpisy

Příslušné bezpečnostní informace naleznete v přiložené brožuře.

Nebezpečí!

Prostudujte si veškeré bezpečnostní předpisy a pokyny. Každá chyba při nedodržování bezpečnostních předpisů a pokynů může vést k úrazu elektrickým proudem, vzniku požáru anebo vážnému zranění.

Uchovejte veškeré bezpečnostní předpisy a pokyny na bezpečném místě pro použití v budoucnu.

2. Uspořádání a dodávané součásti**2.1 Uspořádání (Obr. 1-4, 13)**

- 1 Pojistný kroužek vzduchového víka
- 2 Uzávěr vzduchu
- 3 Tryska
- 4 Blokovací páka
- 5 Spouštění
- 6 Ovladač max. objemu barvy
- 7 Držák pistole
- 8 Viskózní šálek
- 9 Háček na stěnu
- 10 Přípojka sací trubice
- 11 Sací trubice
- 12 Zásobník
- 13 Dávkovací jehla (plastová)
- 14 Spouštěcí jednotka
- 15 Pohonná jednotka
- 16 Uzávěr filtru

- A Čisticí jehla
- B Nástavec dávkovací jehly

2.2 Dodávané prvky

Prosím zkontrolujte, zda je výrobek kompletní jak je specifikováno v přehledu dodávky. Jestliže nějaký díl chybí, obraťte se na naše servisní centrum nebo prodejní místo, kde jste zařízení zakoupili, a to do 5 pracovních dnů ode dne koupě, a předložte platný doklad o nákupu. Viz též tabulka záruk v oddíle Servisní údaje na konci návodu k obsluze.

- Otevřete obal a opatrně vyjměte zařízení.
- Odstraňte obalový materiál a jakékoli balicí a/nebo přepravní výztuhy (jsou-li použity).
- Přesvědčte se, zda jsou dodány všechny součásti.
- Zkontrolujte, zdali nedošlo při přepravě k poškození zařízení či příslušenství.
- Obaly si pokud možno ponechte až do konce záruční doby.

Nebezpečí!

Zařízení a obalový materiál nejsou hračky. Nenechte děti hrát si s plastovými sáčky, fóliemi nebo malými díly! Hrozí nebezpečí spolknutí a udušení!

- Nádoba
- Čisticí kartáč (není vyobrazen)
- Čisticí jehla
- Kalíšek pro měření viskozity
- Víčko
- Jehla o průměru 2,5 mm, namontovaná na pistolí (barva: černá)
- Náhradní tryska, 2 mm (červená)
- Originální návod k obsluze
- Bezpečnostní informace

3. Správné použití

Stroj je vhodný pro stříkání vodou a rozpouštědly ředěných barev, laků, podkladových barev, transparentních laků, základních a bezbarvých laků vozidel, interiérových barev, a ochranných látek na dřevo nebo mořidel. Zařízení nesmí být používáno k nástřiku kyselých látek, materiálů obsahujících pevné částice, latexových barev a nestékajících a/nebo nedostřikujících se barev.

Zařízení je povoleno používat pouze k předepsanému účelu. Jakékoli jiné použití se považuje za nesprávné použití. Za veškeré případné škody a zranění způsobená v důsledku toho odpovídá uživatel / provozovatel, nikoli výrobce.

Upozorňujeme, že naše zařízení není konstruováno pro použití ke komerčním, obchodním nebo průmyslovým účelům. Při použití zařízení ke komerčním, obchodním nebo průmyslovým účelům či podobným činnostem, naše záruka propadá.

4. Technické údaje

4.1 TC-SY 400 P technické údaje

Jmenovité napětí/frekvence.... 220-240 V ~ 50 Hz
 Jmenovitý výkon..... 400W
 Max. průtok.....500ml/min
 Nádoba.....800ml
 Prům. trysky.....2.0 / 2.5 mm
 Max. viskozita..... 60 DIN-sec
 Ochranná třída..... II/IIg
 Hmotnost..... cca. 1.3 kg

4.2 TC-SY 500 P technické údaje

Jmenovité napětí/frekvence.... 220-240 V ~ 50 Hz
 Jmenovitý výkon..... 500 W
 Max. průtok.....550ml/min
 Nádoba.....1000ml
 Prům. trysky.....2.0 / 2.5 mm
 Max. viskozita..... 60 DIN-sec
 Ochranná třída..... II/IIg
 Hmotnost..... cca. 1.4 kg

Nebezpečí!

Hluk a vibrace Hodnoty hluku a vibrací jsou změřeny v souladu s normou EN 60745.

L_{pA} Hladina akustického tlaku..... 82,7 dB(A)
 K_{pA} Nejistota... 3 dB

L_{WA} Hladina akustického výkonu..... 93,7 dB(A)
 K_{WA} Nejistota.....3 dB

Používejte chrániče sluchu.

Hluk může způsobit poškození sluchu. Celkové hodnoty vibrací (součet vektorů ve třech směrech) stanoveny v souladu s normou EN 60745.

Madlo

Hodnota emise vibrací $a_h = 1.41 \text{ m/s}^2 \text{ K}$
 Nejistota = 1.5 m/s^2

Uvedená hodnota vibrací byla stanovena podle standardizované zkušební metody. Hodnota vibrací se může měnit podle oblasti použití elektrického zařízení, a ve výjimečných případech může překročit stanovenou hodnotu.

Uvedenou hodnotu vibrací je možno použít pro porovnání tohoto zařízení s jiným elektrickým nářadím.

Uvedenou hodnotu vibrací je možno také použít pro počáteční posouzení škodlivého vlivu.

Emise i vibrace udržujte na minimální úrovni.

- Používejte pouze zařízení, která jsou v dokonalém pracovním stavu
- Provádějte pravidelně servis a čištění zařízení. Přizpůsobte váš styl práce tomuto zařízení. Přístroj nepřetěžujte.
- Kdykoli je to nutné, nechte provést servis zařízení.
- Pokud přístroj nepoužíváte, vypněte jej.
- Noste ochranné rukavice.

Zbytková rizika I pokud toto elektrické nářadí používáte v souladu s návodem, nelze vyloučit určitá zbytková rizika. V souvislosti s konstrukcí stroje mohou hrozit následující rizika:

1. Poškození plic, není-li použita vhodná protiprachová maska.
2. Poškození sluchu bez použití vhodné ochrany sluchu.
3. Poškození zdraví způsobené vibracemi paže a ruky při dlouhodobém používání zařízení nebo při nesprávném vedení a údržbě.

5. Před spuštěním zařízení

Před připojením zařízení ke zdroji síťového napájení se ujistěte, že údaje na typovém štítku odpovídají parametrům sítě.

Výstraha! Před úpravami či seřizováním přístroje vždy odpojte síťovou vidlici.

5.1 Montáž stříkací pistole (Obr. 2/3/4)

- K držadlu (15) je připevněna spouštěcí jednotka (14) s pistolí připevňovanou pomocí bajonetové spojky (7).
- Otevřete zajišťovací páku (4).
- Otočte a zasuňte spouštěcí jednotku (14) do držadla.
- Uzavřete zajišťovací páku.
- Zasuňte sací trubici (11) do k tomu určené přípojky (10).
- Na spouštěcí jednotku našroubujte nádobku.

6. Obsluha

6.1 Příprava materiálu

Před použitím ve stříkací pistolí je barvu obvykle nutné naředit. Pokyny týkající se ředění barvy pro nástřik nejsou vždy na obalu barvy uvedeny. Jako vodítko použijte tabulku viskozity (viskozita = konzistence barvy).

6.1.1 Měření viskozity (Obr. 5)

1. Před měřením důkladně promíchejte materiál.
2. Kompletně ponořte nádobku na viskozitu (8) do materiálu.
3. Poté zvedněte viskozitní nádobku (8) ze směsi a použijte stopky, abyste změřili čas potřebný pro tok materiálu. Jakmile se přeruší plynulé vytékání ze spodní části, zastavte časovač. Opakujte, dokud nebudete mít potřebnou viskozitu.

Jedná se o čas vyprazdňování v sekundách. (Viz 11. Tabulka viskozity)

6.1.2 Průměr trysky

Velikost trysky a tekuté jehly k použití závisí na viskozitě materiálu. V závislosti na viskozitě použijte průměr 2,0 mm. tryska (červená barva, pro nižší viskozitu) nebo průměr 2,5 mm. tryska (barva: černá, pro vyšší viskozitu). Dávkovací jehla v pistolí je vhodná pro obě průměry trysek.

6.2 Práce se stříkací pistolí (Obrázek. 6)

Upozornění! Zakryjte všechny povrchy, jež musí být chráněny před postřikem, a to dokonce i povrchy, jež jsou ve větší vzdálenosti od místa práce. Jemná mlha ze stříkací pistole se může rozšířit do prostoru v širším okolí uvnitř i venku, kde se bude materiál usazovat na površích.

- Odšroubujte nádobu (12) ze stříkací pistole.

- Zarovnejte sací trubici (11) dle předmětu, na němž budete pracovat.
- Postřik vodorovných předmětů: Otočte sací trubici (11) směrem dopředu.
- Postřik vyvýšených předmětů: Otočte sací trubici (11) směrem dozadu.
- Nikdy nepokračujte v nástřiku až do úplného vyprázdnění nádoby. Pokud již sací trubice nedosahuje do stříkaného materiálu, dojde k přerušování proudů a pokrytí povrchu bude nerovnoměrné.
- Po provedení měření viskozity, jak je popsáno v bodě 6.1.1., umístěte nádobku (12) na kus papíru, naplňte ji připraveným materiálem, nádobku (12) našroubujte a těsně dotáhněte na stříkací pistolí.
- Stříkací pistolí odkládejte výhradně na čistém a rovném povrchu. V opačném případě se může převrátit.
- Stiskněte spoušť (5). Stříkací pistole je vybavena dvoustupňovou spouští. Turbína se spustí po přepnutí spouští do první polohy. Když je spoušť (5) stisknuta více, zahájí se proudění materiálu.
- Po každém čištění (viz 8.1) nebo změně schématu rozstříku (viz 6.3), dotáhněte upevňovací kroužek vzduchového uzávěru (1), aby nedocházelo k úniku materiálu mezi upevňovacím kroužkem a vzduchovým uzávěrem.

6.3 Seřízení schématu rozstříku (Obr. 7)

Stříkací pistolí lze seřídit tak, aby vytvářela tři odlišná schémata rozstříku dle vašich potřeb. Povolte upevňovací kroužek vzduchového uzávěru (1) a otáčejte vzduchovým uzávěrem (2) do požadované polohy. Opět dotáhněte upevňovací kroužek vzduchového uzávěru. Výběr schématu rozstříku::

A: vertikální
-> pro vodorovné plochy

B: horizontální
-> pro svislé plochy

C: kulatý
-> pro rohy, hrany a plochy, které jsou obtížně přístupné

Nebezpečí úrazu!

Nikdy nedotýkejte spoušť při nastavování trysky.

6.4 Seřízení proudění materiálu (Obr. 8)

Otáčením ovladače max. množství barvy můžete regulovat proudění materiálu.

- směr -> nižší proudění materiálu
- + směr -> vyšší proudění materiálu

6.5 Technika nástřiku

- Dosahované výsledky závisí na hladkosti a čistotě povrchu. Povrch musí být pečlivě připraven a očištěn od prachu.
- Povrchy, závitů apod., jež nemají být postříkány, musí být zakryty.
- Pistoli vždy namiřte na lepenku nebo podobný materiál. Na tomto materiálu lze pistoli odpovídajícím způsobem seřídit.

Důležité:

Nástřík vždy zahajte v prostoru mimo postříkovaný materiál a uvnitř postříkovaného prostoru nástřík nepřerušujte.

- Chybně (Obr. 9): Pokus stříkací pistolí pouze otáčíte ze strany na stranu, dojde k vytvoření těžké mlhy a pokrytí povrchu bude nerovnoměrné.
- Správně (Obr. 10): Pistoli vždy udržujte ve stejné vzdálenosti (zhruba 5-15 cm) od upravovaného povrchu.
- V závislosti na schématu rozstříku pohybujte pistolí rovnoměrně ze strany na stranu nebo nahoru a dolů.
- Rovnoměrný pohyb stříkací pistole vede k vytvoření jednotné kvality povrchu.
- Pokud na trysce (3) a vzduchovém uzávěru (2) vznikne usazenina materiálu, vyčistěte obě součásti rozpouštědlem nebo vodou.

7. Výměna napájecího kabelu

Nebezpečí!

Pokud je napájecí kabel pro toto zařízení poškozen, musí být vyměněn výrobcem nebo jeho poprodejním servisem nebo podobně vyškoleným personálem, aby se předešlo nebezpečí

8. Čištění, údržba a objednávání náhradních dílů

Nebezpečí! Před prováděním jakéhokoli čištění vždy síťovou vidlici odpojte od přívodu elektřiny.

8.1 Čištění

- Všechna bezpečnostní zařízení, větrací otvory a kryt motoru udržujte, pokud možno v čistotě. Zařízení otřete čistým hadříkem nebo ofukujte stlačeným vzduchem o nízkém tlaku.
- Doporučujeme vyčistit zařízení okamžitě po každém jeho použití.
- Zařízení pravidelně čistěte navlhčeným hadříkem a trochou měkkého mýdla. Nepožívejte čisticí prostředky nebo rozpouštědla; mohly by narušit plastové součásti zařízení. Zamezte vniknutí vody do zařízení. Proniknutí vody do elektrického nástroje zvyšuje riziko úrazu elektrickým proudem..

8.1.1 Odpojení a čištění pistole (Obr. 1-2, 11-15)

1. Odpojte stříkací pistolí od síťového napájení. Stiskněte spoušť (5), aby zbytek materiálu natekl zpět do nádoby (12).
2. Odšroubujte nádobku (12) a zbývající materiál vyprázdněte zpět do plechovky s materiálem
3. Nádobku (12) a sací trubici (11) vyčistěte pomocí štětinového kartáče.
4. Do nádoby napustte rozpouštědlo nebo vodu. Nádobu našroubujte zpět. Je zakázáno používat rozpouštědla s bodem vznícení vyšším, než 55 °C.
5. Síťovou vidlici opět zapojte do napájecí zdířky a zapněte stříkací pistolí. Ovladač max. objemu barvy (6) přepněte na maximální průtok. Rozpouštědlo nebo vodu stříkejte do nádoby či na hadr, ale nikdy směrem do okolního prostoru.
6. Opakujte celý postup, dokud z trysky (3) nevychází pouze čisté rozpouštědlo nebo voda
7. Stříkací pistolí opět vypněte a odpojte od síťového napájení.
8. Nádobu (12) zcela vyprázdněte. Nádobu (12) uchovávejte vždy beze zbytků materiálu a kontrolujte její neporušenost.
9. Vnější povrch pistole a nádoby (12) vyčistěte pomocí hadříku namočeného v rozpouštědle nebo vodě.
10. Odšroubujte upevňovací kroužek vzduchového uzávěru (1) a demontujte vzduchový uzávěr (2). Demontujte trysku (3). Nasuňte nástavec (B) na

dávkovací jehlu (13). Otočte jí a vytáhněte dávkovací jehlu. Vyčistěte upevňovací kroužek vzduchového uzávěru, vzduchový uzávěr, trysku a dávkovací jehlu pomocí štětinového kartáče a rozpouštědla nebo vody.

11. Demontujte víčko filtru (16) a vyčistěte přírodní vzduchový filtr. Demontujte filtr a vyčistěte jej proudem vzduchu. Vraťte filtr na místo a zpět na pistolí namontujte kryt filtru. Bez filtru pistolí nespouštějte.
12. Vložte zpět dávkovací jehlu. Stiskněte spoušť a na dávkovací jehlu nasuňte trysku. Při vkládání se ujistěte, že zarážky po stranách dávkovací jehly směřují nahoru/dolů a nikoli doprava/doleva. Při umístění vzduchového uzávěru na trysku stiskněte spoušť a vzduchový uzávěr těsně dotáhněte pomocí upevňovacího kroužku.
13. Před uskladněním se ujistěte, že je stříkáč pistolé zcela suchá.
14. Zbytky barvy a čisticích prostředků zlikvidujte v souladu s místními zákony a předpisy. Zbytky barev a rozpouštědel musí být odevzdány na vhodné sběrné místo. Pokud nevíte, kde se nejbližší sběrné místo nachází, poradí vám na místním úřadě.

Výstraha! Stříkáč pistolí nikdy neponořujte do vody nebo jiných tekutin. Kryt pistolé se smí čistit výhradně navlhčeným hadříkem.

Upozornění: V případě použití dvousložkové barvy je nutno pistolí vyčistit okamžitě. V opačném případě může barva uvnitř pistolé uschnout a způsobit závadu celého zařízení.

8.2 Uhlíkové kartáčky

V případě nadměrného jiskření nechte uhlíkové kartáčky zkontrolovat kvalifikovanými elektrikáři. Nebezpečí! Uhlíkové kartáčky by měl vyměňovat výhradně kvalifikovaný elektrikář.

8.3 Údržba

Uvnitř zařízení nejsou žádné části, které by vyžadovaly další údržbu.

8.4 Objednávání náhradních dílů

Při veškerých objednávkách náhradních dílů uvádějte následující informace:

- Typ zařízení
- Objednávací číslo zařízení
- Identifikační číslo zařízení
- Číslo požadovaného náhradního dílu. Aktuální ceník a informace viz www.isc-gmbh.info.



Tip! Pro dobré výsledky doporučujeme vysoce kvalitní příslušenství od www.kwb.eu **kwb welcome@kwb.eu**

9. Likvidace a recyklace

Zařízení je dodáváno v obalu, jenž zařízení chrání před poškozením při přepravě. Suroviny z tohoto obalu lze znovu použít nebo recyklovat. Zařízení a jeho příslušenství jsou vyrobeny z různých druhů materiálu, například z kovů a plastů. Vadné zařízení nikdy neukládejte do domovního odpadu. Mělo by se odnést na vhodné sběrné místo k řádné likvidaci. Pokud nevíte, kde se takové sběrné místo nachází, poradí vám na místním úřadě.

10. Skladování

Zařízení a příslušenství skladujte na temném a suchém místě nad teplotou mrazu. Ideální skladovací teplota se pohybuje mezi 5 a 30 °C. Elektrický nástroj skladujte v původním obalu.

11. Tabulka viskozity

Příklady stříkaných materiálů. Dodržujte pokyny výrobce!	Čas výtoku v sekundách (DIN-sek)
Rozpouštědly ředěné základové barvy	25-30
Rozpouštědly ředěné barvy	15-30
Vodou ředěné základové barvy	25-30
Vodou ředěné barvy	20-25
Ochranné látky, mořidla, oleje na dřevo	Neředěné
Dezinfekční látky	Neředěné
Krycí vrstvy laku vozidel	20-25

12. Odstraňování závad

Problém	Možná příčina	Řešení
Z trysky nevychází žádný materiál	Ucpaná tryska Ucpaná sací trubice Ovladač max. objemu barvy je otočen příliš proti směru hodinových ručiček (-). Sací trubice je uvolněná. V nádobě nedochází ke vzniku tlaku Materiál má příliš hustou konzistenci.	Vyčistěte Vyčistěte Otočte po směru hodinových ručiček (+). Zasuňte Nádobu dotáhněte Naředte
Materiál po nástřiku odkapává z trysky	Tryska je volná. Tryska je opotřebená. Těsnění trysky je opotřebené. Pevné částice ve vzduchovém uzávěru nebo trysce.	Dotáhněte Vyměňte Vyměňte Vyčistěte
Rozstřík je příliš hrubý	Viskozita je příliš vysoká Objem materiál je příliš vysoký Ovladač max. objemu barvy je otočen příliš po směru hodinových ručiček (+). Znečištěná tryska. Nedostatečná tvorba tlaku v nádobě	Naředte Otočte ovladačem max. objemu barvy proti směru hodinových ručiček (-) Vyčistěte Nádobu dotáhněte
Nepravidelný rozstřík	Došlo ke spotřebování takřka veškerého materiálu v nádobě.	Doplňte materiál
Nástřík je příliš lehký a nerovnoměrný	Pohybujete stříkací pistolí přes opracovávaný povrch příliš rychle.	Pohybujte pistolí pomaleji.
Barva teče nebo stéká.	Nanesli jste příliš materiálu.	Otočte ovladačem max. objemu barvy proti směru hodinových ručiček (-).
Nadměrné množství rozstříkované mlhy	Pistolí držíte příliš daleko od povrchu, na který nástřík nanášíte.	Držte pistolí blíže k povrchu. Otočte ovladačem max. objemu barvy proti směru hodinových ručiček (-).



Pouze pro země EU

Nikdy neodkládejte elektrické nářadí do domovního odpadu.

Staré elektrické nářadí se v souladu s Evropskou směrnicí 2012/19/EC o odpadních elektrických a elektronických zařízeních a s její implementací do národní legislativy musí oddělit od ostatního odpadu a likvidovat ekologicky, např. odevzdáním do sběrného dvora.

Recyklace jako alternativa ke zpětnému odběru:

Alternativní možnost vrácení zařízení výrobcí je pro majitele elektrického zařízení zajištění jeho řádné likvidace, pokud si již nechce zařízení nechávat. Staré zařízení lze odevzdat na vhodné sběrné místo, které zařízení zlikviduje v souladu s národními předpisy pro recyklaci a odstraňování odpadů. To se netýká případného příslušenství nebo pomůcek bez elektrických součástí, jež byly dodány se starým zařízením.

Přetisk nebo reprodukce jiným způsobem dokumentace a dokladů k výrobkům nebo jejich částí je povolena pouze s výslovným souhlasem společnosti iSC GmbH.

Technické změny vyhrazeny

Servisní údaje

Máme kvalifikované servisní partnery ve všech zemích uvedených na záručním listu, jejichž kontaktní údaje naleznete rovněž na záručním listu. Tito partneři vám pomohou se všemi servisními požadavky, jako jsou opravy, objednávky náhradní dílů a dílů podléhajících opotřebení nebo nákup spotřebního materiálu.

Upozorňujeme, že následující části tohoto výrobku podléhají běžnému či přirozenému opotřebení a že následující díly je proto nezbytné považovat za spotřební materiál.

Kategorie	Příklad
Díly podléhající opotřebení*	
Spotřební materiál*	Tryska, Čistící jehla
Chybějící díly	

*Nemusí být součástí dodávky!

V případě závady či poruchy prosím nahláste problém na internetové adrese www.isc-gmbh.info.
Vždy, prosím, zajistěte přesný popis problému a zodpovězte následující dotazy:

- Fungovalo zařízení vůbec, nebo bylo vadné od počátku?
- Všimli jste si něčeho (příznaku nebo závady) před poruchou?
- K jaké poruše podle vás na zařízení došlo (hlavní příznak)? Popište tuto poruchu.

Záruční list

Vážený zákazníku,

všechny naše výrobky procházejí přísnými kontrolami jakosti, aby se k vám dostaly v dokonalém stavu. V nepravděpodobném případě, že na vašem zařízení dojde k poruše, obraťte se prosím na naše servisní oddělení na adrese uvedené na tomto záručním listě. Můžete se s námi spojit též telefonicky na uvedeném servisním čísle. Upozorňujeme na následující podmínky, za kterých lze činit záruční reklamace:

1. Tyto záruční podmínky platí pouze pro spotřebitele, tj. fyzické osoby, jež nemají v úmyslu používat tento výrobek pro obchodní aktivity ani pro jiné účely samostatné podnikatelské činnosti. Tyto záruční podmínky upravují rozšiřující záruční služby, jež níže uvedený výrobce přislubuje kupujícím jeho nových výrobků nad rámec záručních práv určených zákonem. Vaše zákonná práva na záruční reklamaci nejsou touto zárukou dotčena. Naše záruka je pro vás bezplatná.
2. Záruční služby se vztahují pouze na závady v důsledku vad materiálů nebo výroby na výrobku, který jste si koupili od níže uvedeného výrobce, a omezují se buď na nápravu uvedených závad na výrobku nebo na výměnu výrobku, přičemž volba je na nás.
Upozorňujeme, že naše zařízení není konstruováno k použití ke komerčním, řemeslnickým nebo průmyslovým účelům. Ke vzniku záruční smlouvy nedojde, jestliže se zařízení v záruční době používá ke komerčním, řemeslnickým nebo průmyslovým účelům, nebo je vystaveno obdobné zátěži.
3. Naše záruka se nevztahuje na následující:
Poškození přístroje způsobené nedodržáním pokynů k montáži nebo nesprávnou montáží, nedodržáním návodu k obsluze (například připojení k nesprávnému síťovému napětí nebo typu proudu) či nedodržáním pokynů k údržbě a bezpečnostních pokynů, nebo vystavením přístroje abnormálním podmínkám prostředí nebo nedostatečnou péčí a údržbou.
-Poškození přístroje způsobené zneužitím či nesprávným použitím (například přetížením přístroje nebo použitím neschválených nástrojů či příslušenství), vnikem cizích těles do přístroje (například písku, kamínků či prachu, poškození při přepravě), použitím síly nebo poškození způsobené vnějšími silami (například upuštěním na zem).
-Poškození přístroje nebo částí přístroje způsobené běžným či přirozeným opotřebením nebo běžným používáním přístroje.
4. Záruka platí po dobu 24 měsíců a počíná běžet dnem nákupu přístroje. Záruční reklamace je nutno činit před skončením záruční doby do dvou týdnů po zjištění závady. Po skončení záruční doby nebudou záruční reklamace přijímány. I po provedení oprav nebo výměně dílů na přístroj platí původní záruční doba. V takových případech provedení prací nebo montáž dílů nevede k prodloužení záruční doby a na provedení prací nebo montáž dílů nevzniká žádná nová záruka. To platí i při využití servisu v terénu.
5. Pro podání reklamace v rámci záruční lhůty, prosím, zaregistrujte vadné zařízení na adrese: www.isc-gmbh.info. Uchovávejte si prosím kupní doklad nebo jiný doklad o koupi nového zařízení. Zařízení vrácená bez dokladu o koupi nebo bez typového štítku, nejsou zárukou kryta, protože není možná jejich odpovídající identifikace. Pokud se na závadu vztahuje naše záruka, bude dotyčný přístroj buď ihned opraven a vrátíme vám jej, nebo vám pošleme nový přístroj výměnou.

Samozřejmě vám též rádi nabídneme zpoplatněnou opravu všech závad, na které se tato záruka nevztahuje, nebo přístrojů, které již nejsou v záruce. K využití této služby pošlete přístroj na adresu našeho servisu.

Upozorňujeme též na omezení této záruky vzhledem k dílům podléhajícím opotřebením, spotřebnímu materiálu a chybějícím dílům, jež jsou uvedeny v oddílu Servisní údaje tohoto návodu k obsluze.





Konformitätserklärung

D erklårt folgende Konformität gemäß EU-Richtlinie und Normen für Artikel

GB explains the following conformity according to EU directives and norms for the following product

F déclare la conformité suivante selon la directive CE et les normes concernant l'article

I dichiara la seguente conformità secondo la direttiva UE e le norme per l'articolo

NL verklaart de volgende overeenstemming conform EU richtlijn en normen voor het product

E declara la siguiente conformidad a tenor de la directiva y normas de la UE para el artículo

P declara a seguinte conformidade, de acordo com as diretiva CE e normas para o artigo

DK atterer følgende overensstemmelse i medfør af EU-direktiv samt standarder for artikel

S förklarar följande överensstämmelse enl. EU-direktiv och standarder för artikeln

FIN vakuuttaa, että tuote täyttää EU-direktiivin ja standardien vaatimukset

EE tõendab toote vastavust EL direktiivile ja standarditele

CZ vydává následující prohlášení o shodě podle směrnice EU a norem pro výrobek

SLO potrjuje sledečo skladnost s smernico EU in standardi za izdelek

SK vydáva nasledujúce prehlásenie o zhode podľa smernice EÚ a noriem pre výrobok

H a cikkekhez az EU-irányvonal és Normák szerint a következő konformitást jelenti ki

PL deklaruje zgodność wymienionego poniżej artykułu z następującymi normami na podstawie dyrektywy WE.

BG декларира съответното съответствие съгласно Директива на ЕС и норми за артикул

LV paskaidro šādu atbilstību ES direktīvai un standartiem

LT apibūdina šį atitikimą EU reikalavimams ir prekės normoms

RO declară următoarea conformitate conform directivei UE și normelor pentru articolul

GR δηλώνει την ακόλουθη συμμόρφωση σύμφωνα με την Οδηγία ΕΚ και τα πρότυπα για το προϊόν

HR potvrđuje sljedeću usklađenost prema smjernicama EU i normama za artikl

BIH potvrđuje sljedeću usklađenost prema smjernicama EU i normama za artikl

RS potvrđuje sledeću usklađenost prema smernicama EZ i normama za artikal

RUS следующим удостоверяется, что следующие продукты соответствуют директивам и нормам ЕС

UKR проголошує про зазначену нижче відповідність виробу директивам та стандартам ЄС на виробі

MK ja izjavува следната сообрзност согласно

EU-direktivata и нормите за артикли

TR Ürünü ile ilgili AB direktifleri ve normları gereğince aşağıda açıklanan uygunluğu belirtir

N erklærer følgende samsvar i henhold til EU-direktivet og standarder for artikkel

IS Lýsir uppfyllingu EU-reglna og annarra staða vöru

Farbsprühpistole TC-SY 400 P (Einhell)

- | | |
|---|--|
| <input type="checkbox"/> 2014/29/EU | <input checked="" type="checkbox"/> 2006/42/EC |
| <input type="checkbox"/> 2005/32/EC_2009/125/EC | <input type="checkbox"/> Annex IV
Notified Body:
Notified Body No.:
Reg. No.: |
| <input type="checkbox"/> 2014/35/EU | <input type="checkbox"/> 2000/14/EC_2005/88/EC |
| <input type="checkbox"/> 2006/28/EC | <input type="checkbox"/> Annex V |
| <input checked="" type="checkbox"/> 2014/30/EU | <input type="checkbox"/> Annex VI
Noise: measured L_{WA} = dB (A); guaranteed L_{WA} = dB (A)
P = KW; L/Ø = cm
Notified Body: |
| <input type="checkbox"/> 2014/32/EU | <input type="checkbox"/> 2004/26/EC
Emission No.: |
| <input type="checkbox"/> 2014/53/EC | |
| <input type="checkbox"/> 2014/68/EU | |
| <input type="checkbox"/> 90/396/EC_2009/142/EC | |
| <input type="checkbox"/> 89/686/EC_96/58/EC | |
| <input checked="" type="checkbox"/> 2011/65/EU | |

Standard references: EN 60745-1; EN 50580; EN 62321;
EN 55014-1; EN 55014-2; EN 61000-3-2; EN 61000-3-3

Landau/Isar, den 23.02.2016

Weichselgartner/General-Manager

Schunk/Product-Management

First CE: 16
Art.-No.: 42.600.05 I.-No.: 11015
Subject to change without notice

Archive-File/Record: NAPR011426
Documents registrar: Siegfried Roider
Wiesenweg 22, D-94405 Landau/Isar



Konformitätserklärung

D erklårt folgende Konformität gemäß EU-Richtlinie und Normen für Artikel

GB explains the following conformity according to EU directives and norms for the following product

F déclare la conformité suivante selon la directive CE et les normes concernant l'article

I dichiara la seguente conformità secondo la direttiva UE e le norme per l'articolo

NL verklaart de volgende overeenstemming conform EU richtlijn en normen voor het product

E declara la siguiente conformidad a tenor de la directiva y normas de la UE para el artículo

P declara a seguinte conformidade, de acordo com as diretiva CE e normas para o artigo

DK atterer følgende overensstemmelse i medfør af EU-direktiv samt standarder for artikel

S förklarar följande överensstämmelse enl. EU-direktiv och standarder för artikeln

FIN vakuuttaa, että tuote täyttää EU-direktiivin ja standardien vaatimukset

EE tõendab toote vastavust EL direktiivile ja standarditele

CZ vydává následující prohlášení o shodě podle směrnice EU a norem pro výrobek

SLO potrjuje sledečo skladnost s smernico EU in standardi za izdelek

SK vydáva nasledujúce prehlásenie o zhode podľa smernice EÚ a noriem pre výrobok

H a cikkekhez az EU-irányvonal és Normák szerint a következő konformitást jelenti ki

PL deklaruje zgodność wymienionego poniżej artykułu z następującymi normami na podstawie dyrektywy WE.

BG декларира съответното съответствие съгласно Директива на ЕС и норми за артикул

LV paskaidro šādu atbilstību ES direktīvai un standartiem

LT apibūdina šį atitikimą EU reikalavimams ir prekės normoms

RO declară următoarea conformitate conform directivei UE și normelor pentru articolul

GR δηλώνει την ακόλουθη συμμόρφωση σύμφωνα με την Οδηγία ΕΚ και τα πρότυπα για το προϊόν

HR potvrđuje sljedeću usklađenost prema smjernicama EU i normama za artikl

BIH potvrđuje sljedeću usklađenost prema smjernicama EU i normama za artikl

RS potvrđuje sledeću usklađenost prema smernicama EZ i normama za artikal

RUS следующим удостоверяется, что следующие продукты соответствуют директивам и нормам ЕС

UKR проголошує про зазначену нижче відповідність виробу директивам та стандартам ЄС на вироб

MK ja izjavува следната сообрзност согласно EУ-директивата и нормите за артикли

TR Ürünü ile ilgili AB direktifleri ve normları gereğince aşağıda açıklanan uygunluğu belirtir

N erklærer følgende samsvar i henhold til EU-direktivet og standarder for artikkel

IS Lýsir uppfyllingu EУ-reglna og annarra staða vöru

Farbsprühpistole TC-SY 500 P (Einhell)

- | | |
|---|--|
| <input type="checkbox"/> 2014/29/EU | <input checked="" type="checkbox"/> 2006/42/EC |
| <input type="checkbox"/> 2005/32/EC_2009/125/EC | <input type="checkbox"/> Annex IV
Notified Body:
Notified Body No.:
Reg. No.: |
| <input type="checkbox"/> 2014/35/EU | <input type="checkbox"/> 2000/14/EC_2005/88/EC |
| <input type="checkbox"/> 2006/28/EC | <input type="checkbox"/> Annex V |
| <input checked="" type="checkbox"/> 2014/30/EU | <input type="checkbox"/> Annex VI
Noise: measured L_{WA} = dB (A); guaranteed L_{WA} = dB (A)
P = KW; L/Ø = cm
Notified Body: |
| <input type="checkbox"/> 2014/32/EU | <input type="checkbox"/> 2004/26/EC
Emission No.: |
| <input type="checkbox"/> 2014/53/EC | |
| <input type="checkbox"/> 2014/68/EU | |
| <input type="checkbox"/> 90/396/EC_2009/142/EC | |
| <input type="checkbox"/> 89/686/EC_96/58/EC | |
| <input checked="" type="checkbox"/> 2011/65/EU | |

Standard references: EN 60745-1; EN 50580; EN 62321;
EN 55014-1; EN 55014-2; EN 61000-3-2; EN 61000-3-3

Landau/Isar, den 23.02.2016

Weichselgartner/General-Manager

Schunk/Product-Management

First CE: 16
Art.-No.: 42.600.10 I.-No.: 11015
Subject to change without notice

Archive-File/Record: NAPR011535
Documents registrar: Siegfried Roider
Wiesenweg 22, D-94405 Landau/Isar

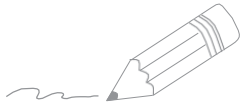

A series of horizontal lines for writing, starting from the pencil tip and extending across the page.



EH 09/2016 (01)

